

ROTAIR®



SPÉCIFIQUE
FRANCE



GOMMAIR | MOVN | MOV5 | VRK | TVR | VRH

STAGE V

COMPRESSEURS
PORTABLES

SÉRIES
PRO



Réductions des émissions
IMMÉDIATE!

Solutions à air comprimé
DE CLASSE MONDIALE





VRH 10»90



**COMPRESSEUR À VIS
ENTRAÎNÉ PAR UN MOTEUR
HYDRAULIQUE GÉNÉRALEMENT
MONTÉ SUR LES EXCAVATEURS
ET MACHINES HYDRAULIQUES
NÉCESSITANT DE L'AIR
COMPRIMÉ.**

- › Différentes pressions de travail disponibles.
- › Robuste, extrêmement compact et fiable, fabriqué sur demande pour être installé en respectant l'encombrement des utilisateurs. Fonctionne parfaitement pour toutes inclinaisons du sol.
- › Peu encombrant/facile à entretenir.
- › Moteurs hydrauliques Parker.
- › Équipement électrique 12 V ou 24 V.
- › Permet de réaliser des économies de carburant et nécessite moins d'entretien.

QUALITÉ DE L'AIR:

**VRH 10»55
1-3 PPM**

**VRH 60»90
≤ 3 PPM**

	Pression de travail	Débit d'air	Débit d'huile	Pression de l'huile	Dimensions (L x P x H)	Poids
VRH 10	8 - 10 - 13 bar 116 - 145 - 189 psi	1100 lt/min 39 cfm	entre 30 to 60 lt/min entre 6 to 13 gpm	entre 120 to 205 bar entre 1740 to 2973 psi	696 x 810 x 704 mm 27,4 x 31,89 x 27,72 inches	185 kg 407 lbs
VRH 15	8 - 10 - 13 bar 116 - 145 - 189 psi	1500 lt/min 53 cfm	entre 45 to 85 lt/min entre 10 to 19 gpm	entre 120 to 200 bar entre 1740 to 2900 psi	696 x 910 x 704 mm 27,4 x 31,89 x 27,72 inches	185 kg 407 lbs
VRH 20	8 - 10 - 13 bar 116 - 145 - 189 psi	2000 lt/min 70 cfm	entre 60 to 105 lt/min entre 13 to 23 gpm	entre 105 to 215 bar entre 1522 to 3118 psi	696 x 910 x 704 mm 27,4 x 31,89 x 27,72 inches	225 kg 495 lbs
VRH 25	8 - 10 - 13 bar 116 - 145 - 189 psi	2500 lt/min 88 cfm	entre 70 to 120 lt/min entre 15 to 26 gpm	entre 115 to 240 bar entre 1668 to 3480 psi	696 x 910 x 704 mm 27,4 x 31,89 x 27,72 inches	225 kg 495 lbs
VRH 30	8 - 10 - 13 bar 116 - 145 - 189 psi	3000 lt/min 106 cfm	entre 60 to 135 lt/min entre 13 to 30 gpm	entre 110 to 240 bar entre 1595 to 3480 psi	696 x 910 x 704 mm 27,4 x 31,89 x 27,72 inches	225 kg 495 lbs
VRH 35	7 - 10 bar 102 - 145 psi	3500 lt/min 124 cfm	entre 110 to 150 lt/min entre 24 to 33 gpm	entre 110 to 160 bar entre 1595 to 2320 psi	696 x 910 x 704 mm 27,4 x 31,89 x 27,72 inches	225 kg 495 lbs
VRH 40	8 - 10 bar 116 - 145 psi	4000 lt/min 141 cfm	entre 100 to 165 lt/min entre 22 to 36 gpm	entre 130 to 215 bar entre 1885 to 3118 psi	793 x 966 x 874 mm 31,22 x 38 x 34,4 inches	350 kg 770 lbs
VRH 50	7 - 8 bar 102 - 116 psi	5000 lt/min 177 cfm	entre 135 to 180 lt/min entre 30 to 40 gpm	entre 115 to 190 bar entre 1668 to 2755 psi	793 x 966 x 874 mm 31,22 x 38 x 34,4 inches	350 kg 770 lbs
VRH 55	7 - 8 bar 102 - 116 psi	5500 lt/min 195 cfm	entre 135 to 200 lt/min entre 30 to 44 gpm	entre 120 to 180 bar entre 1740 to 2610 psi	793 x 966 x 874 mm 31,22 x 38 x 34,4 inches	350 kg 770 lbs
VRH 60	8 - 10 bar 116 - 145 psi	6000 lt/min 212 cfm	entre 110 to 205 lt/min entre 24 to 45 gpm	entre 165 a to 235 bar entre 2393 to 3408 psi	820 x 1325 x 1057 mm 32,28 x 52,16 x 41,61 inches	660 kg 1452 lbs
VRH 70	7 - 8 bar 102 - 116 psi	7000 lt/min 247 cfm	entre 160 to 215 lt/min entre 35 to 45 gpm	entre 170 to 215 bar entre 2465 to 3118 psi	820 x 1325 x 1057 mm 32,28 x 52,16 x 41,61 inches	660 kg 1452 lbs
VRH 90	8 bar 116 psi	9100 lt/min 321 cfm	225 lt/min 59 gpm	180 bar 2611 psi	820 x 1325 x 1057 mm 32,28 x 52,16 x 41,61 inches	600 kg 1323 lbs



Compresseurs à transmission hydraulique

Nous sommes axés sur le monde du

SABLAGÉ

REFROIDISSEMENT FINAL SABLAGÉ

Le traitement de l'air comprimé devient un aspect de plus en plus crucial lorsqu'il s'agit de gérer le large éventail d'applications pour lesquelles il est utilisé. Pour y remédier, **ROTAIR** propose un refroidisseur final et un séparateur d'humidité en option pour tous les compresseurs de sa gamme. Le rôle d'un post-refroidisseur est essentiel: il permet d'abaisser la température de l'air comprimé et surtout de réduire son humidité relative en éliminant les condensats. La plupart de nos compresseurs sont équipés d'un refroidisseur final embarqué, et certains modèles, comme le VRK+, sont même dotés d'un système de refroidissement final intégré à deux étages.

REFROIDISSEUR SUPPLÉMENTAIRE ET SÉPARATEUR DE CONDENSATS SPÉCIFIQUE INTÉGRÉS

Pour un air frais et sec

*spécifiquement
conçu pour...*



Dans certains cas, un refroidisseur secondaire externe peut être plus approprié. Il est utile lorsqu'il y a un besoin occasionnel d'améliorer un compresseur standard ou lorsque le point d'application est plus éloigné, en s'assurant que la qualité de l'air reste constante sur une plus grande longueur de tuyau.

Il s'agit de solutions "Plug & Play" conçues pour fournir de l'air comprimé frais et sans condensat exactement quand vous en avez besoin. Pour des besoins encore plus exigeants, **ROTAIR** propose une version qui comprend des filtres fins supplémentaires, garantissant que l'air est techniquement exempt d'huile.

Qu'elle soit intégrée, externe ou supplémentaire, l'option de refroidisseur final et de séparateur d'humidité rend les compresseurs **ROTAIR** idéaux pour une variété d'applications nécessitant un air plus frais et plus sec, telles que le sablage abrasif, le soufflage de fibres, le nettoyage à sec de la glace, et bien d'autres encore.

Le châssis d'un compresseur portable se compose comme suit:

ESSIEU

La partie liant le compresseur au sol inclut le système de suspension, les roues et toutes les parties associées. Les suspensions peuvent être assurées avec des ressorts (essieu suspendu) ou des ressorts à lames (essieu à ressorts à lames). Les roues sont de différentes tailles pour s'adapter au poids de la machine et au type de remorquage.

ÉCLAIRAGE

Système de feux et réflecteurs arrière

SYSTÈMES DE FREINAGE

Disponibles sans aucun système de freinage, avec un simple frein de stationnement ou avec un système de freinage à répulsion.

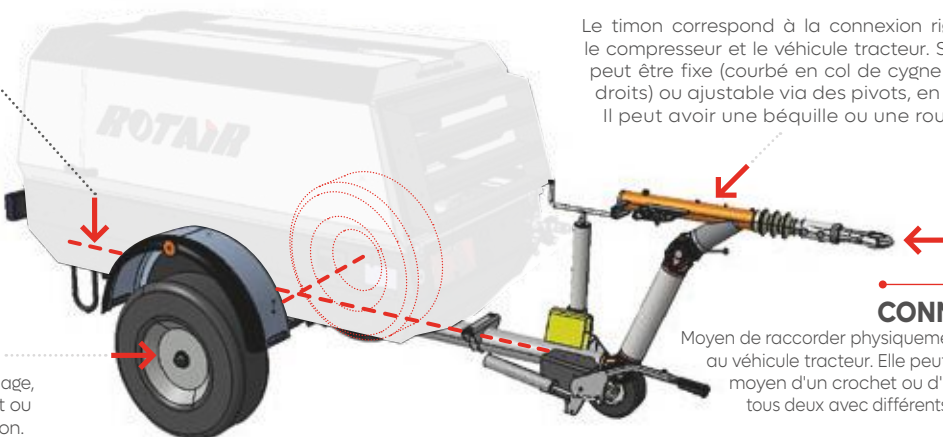

TIMON

Le timon correspond à la connexion rigide entre le compresseur et le véhicule tracteur. Sa hauteur peut être fixe (courbé en col de cygne ou angles droits) ou ajustable via des pivots, en général 2. Il peut avoir une béquille ou une roue jockey.

CONNEXION

Moyen de raccorder physiquement le timon au véhicule tracteur. Elle peut se faire au moyen d'un crochet ou d'un anneau, tous deux avec différents diamètres.

REMORQUE STANDARD - MDVN

Ce que l'on appelle "col de cygnes" en raison de la forme particulière de sa barre d'attache. Toujours sans frein. Permet d'effectuer un remorquage lent (max 25 km/h) sur l'espace de travail, mais pas sur les voies publiques.

REMORQUE AVEC FREINS - MDVN

Timon réglable, système de freinage à répulsion, éclairage. Si homologuée, permet de tracter le compresseur sur des voies publiques.

REMORQUE STANDARD - MDVS

Timon réglable. Sans système de freinage à répulsion, mais avec frein de stationnement. Permet d'effectuer un remorquage lent (max 25 km/h) sur l'espace de travail, mais pas sur les voies publiques.

REMORQUE AVEC FREINS - MDVS

Timon réglable, système de freinage à répulsion, éclairage. Si homologuée, permet de tracter le compresseur sur des voies publiques.

REMORQUE AVEC FREIN DE STATIONNEMENT

Tous les types d'essieux et de timons peuvent être raccordés, avec frein de stationnement et un levier permettant de bloquer les roues lorsque la machine doit rester statique.

ADAPTEUR POUR SKID

Les compresseurs portables peuvent être livrés «SUR SKID», à savoir sans roues, sur une base composée de quatre pieds d'appui.

ROTAIR propose un **ADAPTEUR POUR SKID spécial**, utilisé pour préparer les machines à une livraison sur skid standard. Il peut être livré en tant qu'élément séparé et utilisé pour transformer un compresseur remorquable en compresseur sur skid. Le contraire est également possible: en retirant l'adaptateur pour skid et en installant un châssis avec toutes ses pièces, la machine sur skid originale pourra être tractée.



HOMOLOGATION SUR ROUTE / Un compresseur portable, pour pouvoir circuler sur les voies publiques tracté par un véhicule, doit avoir plusieurs caractéristiques.

EUROPE:

L'Union européenne a harmonisé la législation afin de permettre le tractage des remorques et notamment des compresseurs portables. Pour pouvoir être tractée sur les voies publiques, une remorque doit être conforme à la Directive 2007/46/CE. Le fabricant doit passer par un processus d'homologation interne auprès d'un ministère européen des transports et toutes les machines à tracter doivent être examinées et approuvées. L'examen inclut la vérification de la présence de tous les éléments requis par la Directive (entre autres : système de freinage le cas échéant, éclairage, réflecteurs, etc.). Une fois cela terminé, le fabricant se verra délivrer, pour chaque modèle tractable, un numéro de référence unique qui sera gravé sur le châssis des machines pouvant être tractées puis intégré dans la documentation spécifique de la machine en question. Ce numéro, communiqué par le Client final au Bureau de la circulation du pays européen dans lequel la machine sera installée, permettra d'effectuer le processus d'homologation sur route sans avoir à présenter d'autres documents ou réaliser une autre inspection physique ou évaluation de la part de l'Autorité compétente.

AUTRES PAYS.

Pour les autres pays non européens, il convient de respecter la législation locale en vigueur. ROTAIR peut fournir sur demande les documents et schémas spécifiques pouvant être requis pour une homologation sur route nationale. Le revendeur et le client final doivent pouvoir fournir les preuves selon lesquelles les machines respectent les exigences d'homologation. Dans certains cas, le revendeur peut modifier les machines, après en avoir été autorisé par ROTAIR, afin que ces dernières puissent se conformer aux normes en vigueur dans le pays de référence.

POINTS FORTS

SYSTÈME INTELLIGENT EXCLUSIF ROTAIR

LE "SYSTÈME INTELLIGENT" PERMET DE PRÉCHAUFFER LE MOTEUR SANS LE SURCHARGER, ET LE BLOC DE COMPRESSION NE COMMENCERA À FONCTIONNER QU'UNE FOIS LES CONDITIONS PARFAITEMENT RÉUNIES. PERMET D'ÉTEINDRE LA MACHINE APRÈS UNE PHASE DE DÉPRESSURISATION DU CIRCUIT HYDRAULIQUE. LE BLOC DE COMPRESSION NE SUBIT PAS D'À-COUPS À CAUSE DU MOUVEMENT D'INERTIE ET L'ARRÊT EST PROGRESSIF.



Plus besoin de démarrer la machine avec la sortie d'air ouverte (et plus aucun risque de l'oublier).

Tout cela permet:

- › Une lubrification correcte au niveau du jeu de vis et du moteur, même dans des conditions de températures extrêmement basses.
- › Un meilleur fonctionnement et une plus longue durée de vie de tous les composants de la machine.
- › Accroissement de la durée de vie du filtre du séparateur et absence d'huile dans l'air aux démarrages successifs du compresseur (et pas de fumée noire depuis le pot d'échappement à l'allumage de la machine).

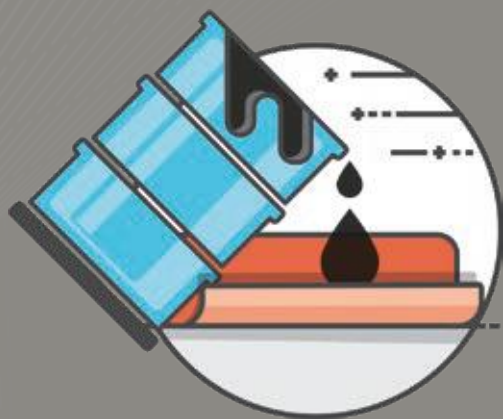

BAC DE RÉTENTION DOUBLE PAROI

Ce dispositif exclusif, conçu uniquement pour les compresseurs portables ROTAIR, permet de protéger votre compresseur contre les déversements accidentels de fluides au sol.

Amovible, tout en pouvant être fixé solidement au compresseur, il s'agit de la meilleure option dans les environnements où les déversements accidentels sont inévitables.

Ce dispositif est si intelligent qu'il permet de procéder à une maintenance du compresseur via chariot élévateur.

UN ENTRETIEN SIMPLE

ACCESSIBILITÉ TOTALE,
POUR UN ENTRETIEN
ET UNE MAINTENANCE
SIMPLES ET RAPIDES



STAGE V

COMPRESSEURS
PORTABLES

SÉRIES
PRO

GARANTIE, DURABILITÉ ET FIABILITÉ

sont assurées grâce à
une utilisation exclusive
de nos pièces d'origine

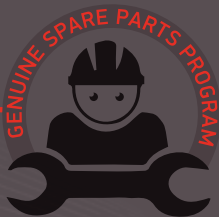

rotairspa.com



© 2024 | TOUS DROITS RÉSERVÉS

ROT*Ai*R[®]
Delivering **WORLD CLASS** Compressors

STAGE V

COMPRESSEURS PORTABLES | SÉRIES PRO

Via Bernezzo, 67
12023 > Caraglio (Cn) > ITALY

Ph: +39 0171 619676

rotairspa.com
info@rotairspa.com

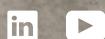

ROTAIR
Delivering WORLD CLASS Compressors

Entreprise certifiée
ISO 9001:2015

